



電子情報通信学会

ソサイエティ大会

付設企業展示会 出展のご案内
講演論文集／プログラム広告掲載のご案内
カタログ配布・手提げ袋広告のご案内

ご挨拶

平成29年6月吉日

謹啓 時下ますますご盛栄のこととお喜び申し上げます。平素は当学会の運営に格別のご高配を賜り、厚く御礼申し上げます。

さて、弊会の研究グループである「基礎・境界ソサイエティ」、「NOLTAソサイエティ」、「通信ソサイエティ」、「エレクトロニクスソサイエティ」の4ソサイエティ合同の学術研究発表会を、来たる9月12日(火)～15日(金)の4日間にわたり、東京都市大学・世田谷キャンパスにおいて開催致します。

今回は、弊会は創立100周年を迎え、会期中に記念式典が予定されていることに加え、首都圏での弊会の大会開催は平成20年以来となることから多数の参加が見込まれます。

開催に併せ、論文集および大会プログラムでの広告、参加者と直接コミュニケーションを図って頂ける企業展示会の出展募集を行います。

国内の研究・開発の最前線で活躍する企業・大学の研究者である本会会員に貴社製品・サービスをPR頂ける希有な機会となっておりますので、ご活用いただけますことご検討いただければ、幸甚に存じます。

謹白

一般社団法人電子情報通信学会

講演論文集・プログラム広告

本講演会参加者全員へ配布され、必見の冊子です。



- ◇ 発行媒体 「基礎・境界/NOLTA」/「通信1」/「通信2」/「エレクトロニクス1」/「エレクトロニクス2」の計5分冊の講演論文集及び大会プログラム
- ◇ 発行部数 分冊 合計300部 (プログラムのみ4,000部)
- ◇ 広告寸法 論文集: B5判 縦220mm×横150mm(版面)
プログラム: A4判 縦260mm×横180mm(版面)
※断ち落とし版はありません。
- ◇ 原稿形態 データ入稿(アウトライン処理済みのEPS形式ファイル及び確認用PDF)
※刷色は各頁全てモノクロです。
- ◇ 申込締切日 平成29年7月28日(金)
- ◇ 原稿締切日 平成29年8月1日(火)
※申込締切と原稿締切が近接しております。ご注意ください。



(税別)

掲載場所	講演論文集	プログラム
表紙2	¥65,000	¥70,000
表紙3	¥58,000	¥63,000
表紙4	¥75,000	¥85,000
前付	¥55,000	¥60,000
後付	¥45,000	¥50,000

附設企業展示会

活躍される研究・開発者の方に貴社製品・サービスを直接ご案内。

申込締切
8月4日

- ◇ 会期 平成29年9月12日(火) 11:30~16:00、13日(水)9:00~14:00
- ◇ 会場 東京都市大学 世田谷キャンパス 1号館1階 11C教室(主講演会場入口付近)
(東京都 世田谷区 玉堤 1-28-1)
- ◇ 小間仕様 展示台(D:900×W:1800×H:700)、椅子1脚
バックパネル(W:2400×H:2800) ※予告なく変更の可能性がございます。予めご容赦ください。
- ◇ 申込締切 平成29年8月4日(金)

1小間 (出展料金+パネル利用料) **90,000円(税別)**

■会場周辺図



■構内拡大図

※主な講演会場は1号館となります。

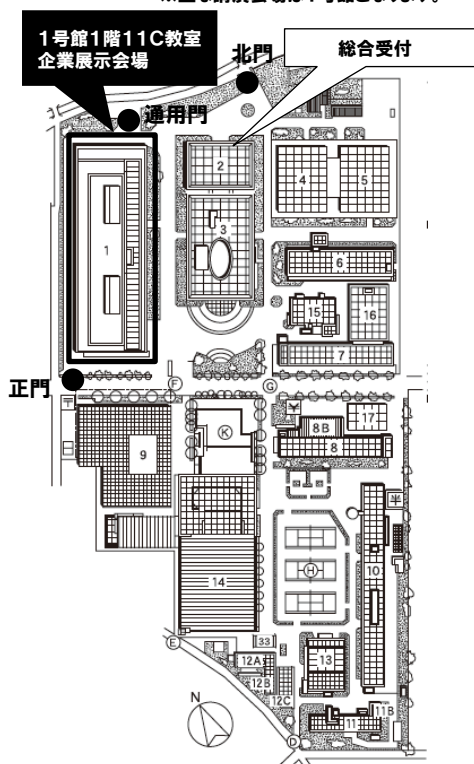

■展示小間イメージ

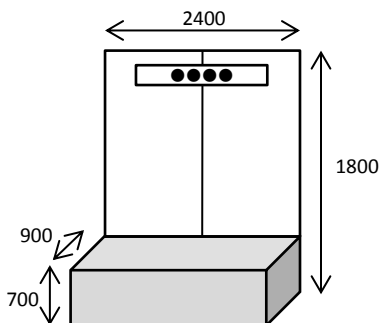

■交通経路

東京	京浜東北線快速 11分	大井町	東急大井町線 16分	世田谷キャンパス 徒歩 12分
渋谷	東急東横線急行 9分 (特急8分 各駅13分)	自由が丘	東急大井町線 3分	
横浜	東急東横線急行 22分 (特急19分 各駅31分)	溝の口	東急大井町線 8分	尾山台
立川	南武線 34分	品川	京浜東北線 3分	
千葉	総武線快速 47分	品川	京浜東北線 3分	大井町
大宮	埼京線快速 37分	渋谷	東急東横線急行 9分 (特急8分 各駅13分)	
		自由が丘	東急大井町線 3分	

■ご出展にあたり(要ご確認事項)

- 展示物の製作および搬入からセッティング、搬出などはご出展者のご負担となります。
- 製作した展示物は、他人の著作物を使用する場合にはその著作物の権利処理を行ったものとします。
- 事務局の承認を経ず、ご出展者による来場者への飲食の提供はできません。
- 止むを得ない事情により、予告なく小間仕様を変更する場合がございます。
- 出展申込みを受付後、出品物などを考慮の上、小間配置を弊社側で決定、ご出展者様に後日通知します。
- 出展者説明会は行いません。
- 出展申込み締切後の取消しについては事務局が認める事故以外は、一切取り消し、出展料の返還は致しません。
- 各出展物の管理は出展社様が責任を持つものとし、展示期間中の出品物の盗難・紛失・火災・損傷など、出展物の損害に対しては、補償などの責任は一切負いかねます。

印刷物袋詰め配布

来場者必携アイテムの手提げ袋に貴社カタログ・パンフを封入。



- 配布数:800セット
- 貴社印刷物を手提げ袋に詰め、総合受付付近で配布
- 仕上がりA4サイズの印刷物最大2点まで(※)

※事前に仕様もしくはサンプル送付頂き、運営事務局の承認を得る必要があります。

※1頁以上16頁以下/1点は下記料金で2点までの同封が可能です。16頁を超え、32頁以下の印刷物は、下記料金で1点のみのご利用となります。32頁を超える印刷物は、ご利用頂けません。

※作業残材は破棄致します。

申込締切
8月4日

75,000円(税別)

手提げ袋広告

学会参加者必携ツール。訴求力は絶大のツールです。



- 配布数:800セット
- 広告寸法 :天地255mm×左右195(mm)
- 刷色:4色(フルカラー)
- データ入稿締切日 :平成29年8月10日(木)

会場では持っていない人を見かけない、というほどの必携アイテム!

片面のみ **120,000円(税別)**

両面のみ **200,000円(税別)**

申込締切
7月28日

Webで受付!

広告掲載
企業展示会 お申し込み

nikkanad.info/ieice_2017society

※WebブラウザのURL記入欄にこのまま直接ご入力ください。

お問い合わせ

NKCOMS

日刊工業コミュニケーションズ

〒103-0025

東京都中央区日本橋茅場町2-7-10

茅場町第3長岡ビル2階

TEL: 03-5614-3080 E-mail: sakaguchi@nikkanad.co.jp

電子情報通信学会担当(坂口)